

DE Gebrauchsanleitung – Druckspeicher-Sprühgerät

FR Mode d'emploi – Pulvérisateur à pression

IT Istruzione per l'uso – Irroratrice ad accumulazione di pressione

NL Gebruiksaanwijzing – Sproeier met druklucht reservoir

Spray-Matic 5 P / 7 P

5 Liter / 4 bar

7 Liter / 4 bar

max.
4 bar

G 1/4"



1

**NEU
mit
PR 3**

Spray-Matic 5 P

Spray-Matic 7 P



Unbedingt vor Erstgebrauch lesen

Veuillez lire impérativement avant la première utilisation

Da leggere assolutamente prima di mettere in funzione l'apparecchio per la prima volta

Absoluut lezen voor het eerste gebruik

Originalgebrauchsanleitung

Instructions d'utilisation originales

Istruzioni per l'uso originali

Originele gebruiksaanwijzing

Beigelegte Sicherheitshinweise lesen

Lire les instructions de sécurité jointes

Leggere le indicazioni di sicurezza allegate

Meegeleverde veiligheidsaanwijzingen lezen



Made in Switzerland

Herzlich willkommen**Bienvenue****Benvenuto****Hartelijk welkom**

In der Welt von Birchmeier. Sie haben sich für ein Gerät des führenden Schweizer Herstellers von Sprüh-, Schaum- und Dosiergeräten entschieden. Funktionalität und Zuverlässigkeit der Produkte und Ihre Zufriedenheit stehen für uns im Mittelpunkt. Wir bieten Ihnen ein umfangreiches Sortiment an Produkten für den Garten, die Landwirtschaft, das Gewerbe und für vielfältige Industrien.

Innovation und Qualität 'Made in Switzerland'.**Smart und Swiss seit 1876**

Dans le monde de Birchmeier. Vous avez opté pour un appareil du premier fabricant suisse de pulvérisateurs, mousses et appareils de dosage. La fonctionnalité et la fiabilité des produits et votre satisfaction sont au centre de nos préoccupations. Nous vous offrons un vaste assortiment de produits pour le jardin, l'agriculture, l'artisanat et pour de nombreuses industries.

Innovation et qualité Made in Switzerland.**Smart und Swiss seit 1876**

Nel mondo di Birchmeier. Lei ha acquistato un apparecchio del produttore svizzero leader di irroratrici, schiumatrici e dosatrici. Per noi al centro ci sono funzionalità e affidabilità dei prodotti e la Sua soddisfazione. Le offriamo un vasto assortimento di prodotti per il giardino, l'agricoltura, l'artigianato e per svariati settori industriali.

Innovazione e qualità "Made in Switzerland".**Smart und Swiss seit 1876**

In de wereld van Birchmeier. U hebt gekozen voor een apparaat van de toonaangevende Zwitserse producent voor sproei-, schuim- en doseerapparatuur. Functionaliteit en betrouwbaarheid van de producten staan daarbij, net als uw tevredenheid, voorop. Wij bieden u een uitgebreid assortiment aan producten voor de tuin, de landbouw en de industrie.

Innovatie en kwaliteit, Made in Switzerland.**Smart und Swiss seit 1876****Verwendung****Utilisation****Uso****Gebruik**

- Verwendung:** Zur Verwendung mit mineralischen und pflanzlichen Lösungsmitteln und Ölen
Ungeeignet: Nicht geeignet für unpolare Lösungsmittel, Ketone, Peroxide, Säuren und Basen (Laugen)
Utilisation: Pour l'utilisation avec les solvants et huiles d'origine minérale et végétale
Inapproprié: Inapproprié pour les solvants non-polaires, cétones, peroxydes, acides et bases
Uso: Per l'uso di solventi minerali e vegetali e oli
Non adatto: Non adatto per solventi apolari, chetoni, perossidi, acidi, basi (soluzioni alcaline)
Gebruik: Te gebruiken met vloeibaar met minerale en plantaardige oplosmiddelen en olie
Ongeschikt: Niet geschikt voor apolaire oplosmiddelen, ketonen, peroxide, zuren en basen

Übersicht
Aperçu
Panoramica
Overzicht

Spray-Matic 5 P / 7 P



Pumpe mit Traggriff und Sprührohrhalterung
Pompe avec poignée et support pour lance de pulvérisation
Pompa con ansa e supporto del tubo
Pomp met draagbeugel en sproeibuis houder

Einfülltrichter
Entonnoir de remplissage
Tramoggia
Vultrechtter

Überdruckventil
Soupape de surpression
Valvola di sovrappressione
Overdrukklep **4 bar (58 psi)**

Druckluftventil
Vanne pneumatique
Valvola dell'aria compressa
Drukluichtklep

Traggurt
Bretelle
Tracolla
Draagriem

Druckregelventil PR 3
Valve régulatrice de pression PR 3
Valvola a pressione PR 3
Drukregelventiel PR 3



Sprührohr
Lance de pulvérisation
Tubo
Spirantans **50 cm (1.6 ft)**

Handventil mit integriertem Filter
Poignée avec filtre intégré
Valvola manuale con filtro integrato
Handgreep met geïntegreerd filter

Schlauchleitung
Tuyau flexible
Tubo flessibile
Slang **1.5 m (4.9 ft)**

Druckbehälter
Réservoir sous pression
Recipiente a pressione
Druktank **51 (1.3 US gal) 71 (1.8 US gal)**

Flachstrahldüse TP 8002 Ms
Buse à jet plat TP 8002 Ms
Ugello a getto piatto TP 8002 Ms
Fanjet sproeidop TP 8002 Ms

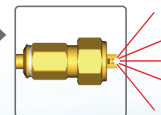

Behälterinhalt
Capacité du récipient
Capacità del contenitore
Inhoud tank

Spray-Matic 5 P, 7.5 l (2.0 US gal)
Spray-Matic 7 P, 9.9 l (2.6 US gal)

Druckluft (Luftpolster)
Air comprimé (cousin d'air)
Aria compressa (intercapedine d'aria)
Drukluicht (luicht buffer)

Füllinhalt
Capacité nominale
Capacità nominale
Vulvolume

Spray-Matic 5 P,
max. 51 (1.3 US gal)

Spray-Matic 7 P,
max. 71 (1.8 US gal)

Optionales Zubehör
Accessoires en option
Accessori opzionali
Optionele accessoiros

Art.Nr. 12092101
Pumpe mit Li-Ion Akku
Pompe avec batterie Li-Ion
Pompa con batteria Li-Ion
Li-Ion accu pomp

Art.Nr. 28502598-SB
Regulierdüse 1.3 mm
Buse réglable 1.3 mm
Ugello regolabile 1.3 mm
Regelbare sproeidop 1.3 mm

Art.Nr. 11887301
Zweihandgriff
Poignée double
Ansa doppia
Dubbele handgreep

Art.Nr. 11935701
Spiralschlauch 7.5 m
Tuyeau spirale 7.5 m
Tubo a spirale nero 7.5 m
Spiralslang zwart 7.5 m

Art.Nr. 10985201
Teleskoprohr
Lance télescopique
Tubo telescopico
Telescoopans

www.birchmeier.com
Weiteres Zubehör
D'autres accessoires
Altri accessori
Verdere accessoiros



1

Behälter befüllen
Remplir le récipient
Riempire il contenitore
Tank vullen

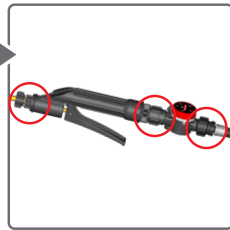

Verbindungen und Überdruckventil überprüfen
 Contrôler les connexions et la soupape de surpression
 Controllare i collegamenti e la valvola di sovrappressione
 Controleer de verbindingen en de overdrukklep

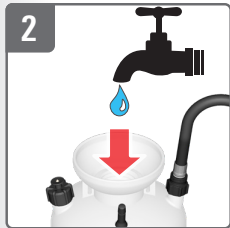

2/3 der Wassermenge einfüllen
 Remplir 2/3 de la quantité d'eau
 Riempire con 2/3 di acqua
 2/3 van de waterhoeveelheid vullen



Flüssiges Konzentrat dazugeben
 Ajouter le concentré liquide
 Aggiungere concentrato liquido
 Vloeibaar concentraat hieraan toevoegen

i Pulver müssen vollständig gelöst sein.
 La poudre doit être entièrement dissoute.
 La polvere deve essere completamente sciolta.
 Poeder moet volledig opgelost zijn.



Mit Wasser auffüllen
 Remplir avec de l'eau
 Riempire con acqua
 Met water opvullen



Dichtungsring kontrollieren
 Pumpe festschrauben
 Contrôler la bague d'étanchéité
 Visser la pompe
 Controllare l'anello di tenuta
 Avvitare bene la pompa
 Afdichtingsring controleren
 Pomp vastschroeven

i Nur die benötigte Sprühmittelmenge ansetzen.
 Préparer uniquement la quantité de liquide requise.
 Aggiungere solo la quantità di sostanza da spruzzare necessaria.
 Alleen de benodigde hoeveelheid sproeimiddel toevoegen.

i Mischangaben Hersteller beachten.
 Respecter les indications de mélange du fabricant.
 Rispettare le indicazioni di miscelazione del produttore.
 Mengvoorschriften van de producent naleven.

2

Gebrauch
Utilisation
Usò
Gebruik

i Technische Restmenge: **0.011** | 0.003 US gal
Quantité restante technique:
Quantità residua tecnica:
Technische resthoeveelheid:

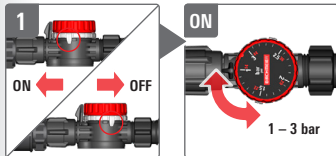

Einschalten / Druck einstellen
Mise en marche / réglage de la pression
Accensione / pressione impostata
Inschakelen / druk instellen

⚠ Das Sprühgerät kann unter Druck stehen, obwohl es nicht mehr sprüht!
Le pulvérisateur peut encore être sous pression alors qu'il ne pulvérise plus!
Lo spruzzatore può essere in pressione sebbene non stia più spruzzando!
De yeldspuit kan onder druk staan, hoewel hij niet meer spuit!

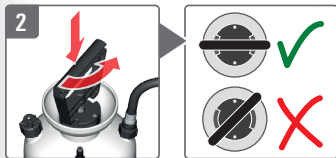
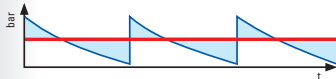

Pompe korrekt entriegeln
Déverrouiller correctement la pompe
Sbloccare correttamente la pompa
Pomp correct ontgrendelen



Druck aufbauen
Augmenter la pression
Creare pressione
Druk opbouwen

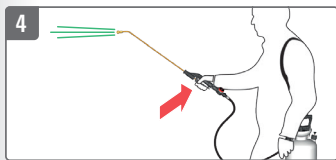

Pompe verriegeln
Gerät schultern – Sprühen
Verrouiller la pompe
Mettre l'appareil sur l'épaule – Pulvériser
Bloccare la pompa
Indossare l'apparecchio – Spruzzare
Pomp vergrendelen
Apparaat op uw schouders plaatsen – Sproeien

Düse einstellen
Régler la buse
Montare l'ugello
Spuitdop instellen

Flachstrahldüse (TP 8002 Ms)
Buse à jet plat (TP 8002 Ms)
Ugello a getto piano (TP 8002 Ms)
Fanjet sproeidop (TP 8002 Ms)

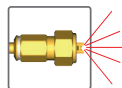

bar	l / min
1	0.46
2	0.65
3	0.79
4	0.91



3

Nach dem Gebrauch
Après l'utilisation
Dopo l'uso
Na het gebruik

⚠ Nicht mit dem Mund durchblasen: Vergiftungsgefahr!
Ne pas souffler dedans avec la bouche: risque d'empoisonnement!
Non soffiare con la bocca: pericolo di intossicazione!
Niet met de mond doorblazen: gevaar op vergiftiging!

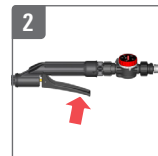
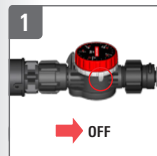

Druckentlastung
Décompression
Riduzione della pressione
Drukontlasting



Druck ablassen
Leeren
Relâcher la pression
Vider
Sfiatare la pressione
Svuotare
Druk aflaten
Leegmaken

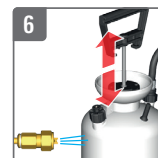

Mit sauberem Wasser spülen
Pumpen bis keine Flüssigkeit mehr austritt
Rincer à l'eau claire
Pomper jusqu'à ce qu'il n'y ait plus de liquide qui so
Sciacquare con acqua pulita
Pompate fino a che tutto il liquido non sia uscito
Doorspoelen met schoon water
Pompen tot er geen vloeistof meer uitkomt

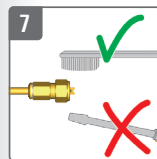

Düse reinigen. Behälter immer leer, offen und frostsicher lagern
Nettoyer la buse. Entreposer le récipient toujours vide, ouvert et à l'abri du gel
Pulire l'ugello. Immagazzinare il contenitore sempre vuoto, aperto e protetto dal gelo
Spuitdop reinigen. Tank altijd leeg, open en vorstvrij opslaan

i Keine harten Gegenstände verwenden
Ne pas utiliser des objets rigides
Non utilizzare alcun oggetto duro
Geen harde voorwerpen gebruiken

i Restmittel fachgerecht entsorgen
Eliminer les résidus de manière appropriée
Smaltire la sostanza residua a regola d'arte
Restmiddel vakkundig afvoeren

Parkposition
Position rangement
Posizione di stazionamento
Parkeerpositie



Sprührohrhalterung
Support pour lance de pulvérisation
Supporto per tubo
Spuitlanshouder

Inbetriebnahme
Mise en service
Messa in funzione
Ingebruikname



Schlauch an Druckbehälter schrauben
Visser la conduite flexible sur le réservoir sous pression
Avvitare il tubo flessibile sul recipiente a pressione
Slang aan de druktank schroeven

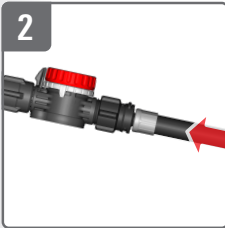

Schlauch an PR 3 schrauben
Visser le tuyau sur le PR 3
Avvitare il tubo flessibile a PR 3
Schroef slang op PR 3

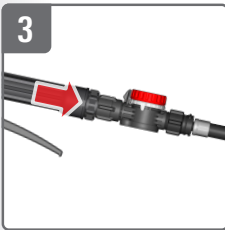

PR 3 an Handventil schrauben
Visser le PR 3 sur la valve manuelle
Vite PR 3 alla valvola manuale
Schroef PR 3 op handbediende klep

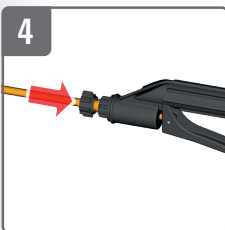

Sprührohr an Handventil schrauben
Visser la lance de pulvérisation sur la poignée
Avvitare il tubo sulla valvola manuale
Spuitslang aan de handgreep schroeven



Traggurt befestigen
Accrocher la bretelle
Fissare la tracolla
Draagriem bevestigen



Durchflussmenge mit Wasser bestimmen
Déterminez le débit avec de l'eau
Determina la portata con l'acqua
Bepaal het debiet met water



Skalengenauigkeit abhängig von Düse.
L'échelle de précision dépend de la buse.
La scala di precisione dipende dall'ugello.
De nauwkeurigheidsschaal is afhankelijk van het mondstuk.

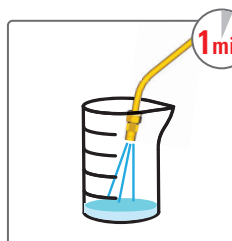

1 Minute in Messbecher sprühen
Durchflussmenge bestimmen
Vaporiser dans une tasse à mesurer pendant 1 minute
Déterminez le débit
Spruzzare nel misurino per 1 minuto
Determina la portata
Spray in een maatbeker gedurende 1 minuut
Bepaal de stroomsnelheid

Ersatzteile
Pièces de rechange
Ricambi
Reserveonderdelen

i Nr. 1 bis 17: Diese Ersatz
 N° 1 à 17: Vous trouverez
 N. da 1 a 17: Questi ricambi
 Nr. 1 t/m 17: Deze reserveonderdelen

●	Dichtungssatz Pochette de joints Set di guarnizioni Set dichtingen	Art.Nr. 10399003-SB
⑪	Handventil Poignée Valvola manuale Handgreep	Art.Nr. 10966105-SB
⑮	Flachstrahldüse TP 8002 Ms Buse à jet plat TP 8002 Ms Ugello a getto piatto TP 8002 Ms Fanjet sproeidop TP 8002 Ms	Art.Nr. 11612810
①	Überdruckventil Soupape de surpression Valvola di sovrappressione Overdrukklep	Art.Nr. 11617902-SB
④	Pumpe Pompe Pompa Pomp	Art.Nr. 12103401
⑰	Einstellbares Druckregelventil PR 3 P1 Valve régulatrice de pression ajustable PR 3 P1 Valvola a pressione regolabile PR 3 P1 Instelbaar drukregelventiel PR 3 P1	Art.Nr. 12140001

Störungen beheben
Réparer des dysfonctionnements
Eliminazione dei guasti
Storingen verhelpen

	am Behälter du réservoir sul contenitore aan de tank
Kein / wenig Druck Peu / pas de pression Nessuna / poca pressione Geen / weinig druk	⑧ Steigrohr reinigen Nettoyer le tube d'aspiration Pulire il tubo d'aspirazione Aanzuigbuis reinigen
Undicht / Tropft Pas étanche / goutte Non ermetico / Gocciola Lekkage / druppelt	Muttern festziehen Serrer les écrous Stringere bene i dadi Moeren vastdraaien ② Dichtung ersetzen Remplacer le joint ⑨ Sostituire la guarnizione Dichting vervangen ① Überdruckventil ersetzen Remplacer le soupape de surpression Sostituire la valvola di sovrappressione Overdrukklep vervangen
Sprühbild schlecht Profil de pulvérisation mauvais Cattiva forma del getto Sproeibeeld slecht	

Nr. 1 bis 17: Diese Ersatzteile finden Sie auf www.birchmeier.com
 N° 1 à 17: Vous trouverez ces pièces de rechange sur www.birchmeier.com
 N. da 1 a 17: Questi ricambi sono disponibili su www.birchmeier.com
 Nr. 1 t/m 17: Deze reserveonderdelen vindt u op www.birchmeier.com

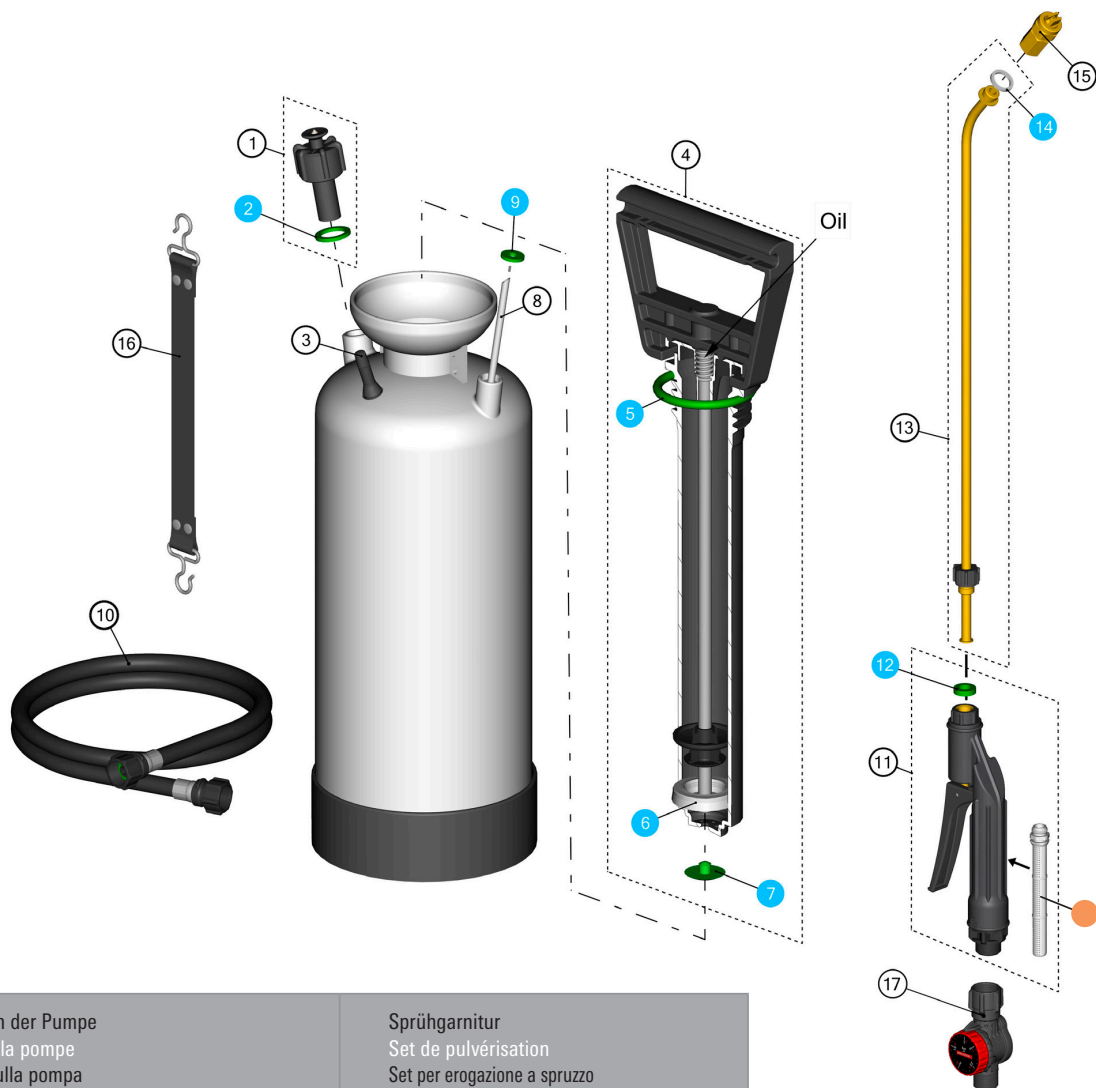

an der Pumpe à la pompe sulla pompa aan de pomp	Sprühgarnitur Set de pulvérisation Set per erogazione a spruzzo Sproeisest
<p>6 Manschette ersetzen Remplacer la manchette Sostituire il manicotto Manchet vervangen</p> <p>7 Pumpendichtung ersetzen Remplacer le joint de la pompe Sostituire la guarnizione della pompa Ventieldichting vervangen</p>	<p>6 Filter reinigen Nettoyer le filtre Pulire il filtro Filter reinigen</p> <p>17 Druck reduzieren / ausschalten Réduire la pression / arrêter Riduzione della pressione / spegnimento Druk verminderen / uitschakelen</p>
<p>5 Dichtung ersetzen Remplacer le joint Sostituire la guarnizione Dichting vervangen</p>	<p>Muttern festziehen Serrer les écrous Stringere bene i dadi Moeren vastdraaien</p> <p>11 Handventil ersetzen Remplacer la poignée Sostituire la valvola manuale Handgreep vervangen</p> <p>12 Dichtung ersetzen 14 Remplacer le joint Sostituire la guarnizione Dichting vervangen</p> <p>15 Düse reinigen / ersetzen Nettoyer / remplacer la buse Pulizia / Sostituzione dell'ugello Spuitdop reinigen / vervangen</p>

Pflege und Wartung
Nettoyage et entretien
Cura e manutenzione
Onderhoud

Regelmässig kontrollieren und reinigen, bei Bedarf ersetzen:

- Alle Dichtungen
- Filter (Handventil)
- Düse
- Überdruckventil
- Druckbehälter

Contrôler et nettoyer à des intervalles réguliers, remplacer le cas échéant:

- Tous les joints
- Filtre (poignée)
- Buse
- Soupape de surpression
- Réservoir sous pression

Controllare periodicamente e pulire, se necessario sostituire:

- Tutte le guarnizioni
- Filtro (valvola manuale)
- Ugello
- Valvola di sovrappressione
- Recipiente a pressione

Regelmatig controleren en reinigen, indien nodig vervangen:

- Alle afdichtingen
- Filters (handgreep)
- Spuitdop
- Overdrukklep
- Druktank



Bei Bedarf fetten – Birchmeier Fettbüchse (Schmierung): Art.Nr. 11864201

Graisser en cas de besoin – Birchmeier boîte à graisse (lubrification): Art.Nr. 11864201

Se necessario, ingrassare – barattolo con grasso Birchmeier (lubrificazione): Art.Nr. 11864201

Indien nodig smeren – Birchmeier vetspuit (smeren): Art.Nr. 11864201

EG Konformitätserklärung
Déclaration UE de conformité
Dichiarazione UE di conformità
EU-conformiteitsverklaring

Wir bestätigen hiermit, dass die unten aufgeführten Sprüheräte aufgrund der Konzipierung und Bauart, sowie in der von uns in Verkehr gebrachten Ausführung, den einschlägigen grundlegenden Sicherheits- und Gesundheitsanforderungen der EU-Richtlinien entsprechen.

Par la présente, nous confirmons que les pulvérisateurs ci-après indiqués répondent suite à leur conception et leur construction ainsi que de par le modèle que nous avons mis sur le marché, aux exigences de sécurité et d'hygiène en vigueur de la directive européenne.

Si conferma che le irroratrici riportate di seguito, per la loro progettazione e costruzione, nonché nella versione che abbiamo immesso sul mercato, sono conformi ai requisiti essenziali di sicurezza e salute delle direttive UE.

Wij bevestigen hierbij dat de hieronder beschreven sproeiapparatuur op basis van ontwerp en bouwwijze, net als in de door ons in omloop gebrachte uitvoering, voldoet aan de veiligheids- en gezondheidsvereisten conform EU-richtlijnen.

Modell

Modèle

Modello

Model

Spray-Matic 5 P, Spray-Matic 7 P

Einschlägige Richtlinien

Directives pertinentes

Direttive in materia

Fundamentele richtlijnen

2006/42/EG

Interne Massnahmen stellen sicher, dass die Seriengeräte immer den Anforderungen der aktuellen EG-Richtlinien und den angewandten Normen entsprechen. Der Unterzeichnende handelt im Auftrag und mit Vollmacht der Geschäftsleitung.

La conformité permanente des appareils de série avec les exigences des directives CE en vigueur et les normes appliquées est garantie par des mesures internes. Le soussigné agit par ordre et avec les pleins pouvoirs de la Direction commerciale.

Le misure interne garantiscono che gli apparecchi in serie siano sempre conformi ai requisiti delle direttive CE attuali e alle norme applicate. Il sottoscritto agisce per conto e per procura dell'amministrazione.

Interne maatregelen garanderen dat de producten altijd voldoen aan de vereisten van de actuele EG-richtlijnen en aan de toegepaste normen. De ondergetekende handelt in opdracht en met volledige volmacht van de bedrijfsleiding.

Stetten,
02.01.2023

M. Zaugg
Leiter Entwicklung & Konstruktion
Birchmeier Sprühtechnik AG
Im Stetterfeld 1
5608 Stetten
Schweiz

Modell	
Modèle	
Modello	Spray-Matic 5 P Art.Nr. 11816201
Model	Spray-Matic 7 P Art.Nr. 11816301

Masse (L x B x H)	
Dimensions (L x L x H)	
Dimensione (L x L x A)	Spray-Matic 5 P, 185 × 185 × 550 mm 0.6 × 0.6 × 1.8 ft
Afmeting (L x B x H)	Spray-Matic 7 P, 185 × 185 × 650 mm 0.6 × 0.6 × 2.1 ft

Leergewicht	
Poids à vide	
Peso a vuoto	Spray-Matic 5 P, 3.1 kg 6.8 lbs
Leeggewicht	Spray-Matic 7 P, 3.5 kg 7.7 lbs

Betriebsdruck	
Pression de service	
Pressione d'esercizio	
Bedrijfsdruk	max. 4 bar max. 58 psi

Zulässige Betriebstemperatur	
Température de service admissible	
Temperatura d'esercizio ammissibile	
Toegestane bedrijfstemperatuur	5–30 °C 41–86 °F

Behälterinhalt	
Capacité du récipient	
Capacità del contenitore	Spray-Matic 5 P, 7.5 l 2.0 US gal
Inhoud tank	Spray-Matic 7 P, 9.9 l 2.6 US gal

Füllinhalt	
Capacité nominale	
Capacità nominale	Spray-Matic 5 P, 5 l 1.3 US gal
Vulvolume	Spray-Matic 7 P, 7 l 1.8 US gal



www.birchmeier.com

Weitere Infos unter Produkt Spray-Matic 5 P / 7 P
Informations supplémentaires sous le produit Spray-Matic 5 P / 7 P
Ulteriori informazioni sul prodotto Spray-Matic 5 P / 7 P
Meer informatie vindt u onder product Spray-Matic 5 P / 7 P

BIRCHMEIER

Birchmeier Sprühtechnik AG
Im Stetterfeld 1
5608 Stetten
Schweiz

Telefon +41 56 485 81 81
Fax +41 56 485 81 82
www.birchmeier.com